



nuova simonelli

frozen beverage dispenser



Cristal
HORIZON



granitori e frigobibite
slush machines and cold drinks - dispenser

Cristal

HORIZON



Granitore e Frigobibite

Cristal Horizon è la versione "orizzontale" del granitore Cristal, una produzione Nuova Simonelli settore accessori professionali per il bar. Il sistema "orizzontale" rende la struttura del granitore Cristal Horizon particolarmente compatta, con un ingombro davvero minimo. Cristal Horizon è realizzato ad una, a due e a tre vasche: a tutto vantaggio di una scelta misurata sulle necessità produttive del bar. E dal momento che Cristal Horizon è anche da utilizzare come frigobibita, il piacere della freschezza da bere raddoppia.

Una freschezza tutta da bere



Machines à granités et réfrigérateurs à boissons

Cristal Horizon est la version "horizontale" de la machine à granités Cristal, une production Nuova Simonelli du secteur accessoires professionnels pour le bar. Le système "horizontal" rend la structure de la machine à granités Cristal Horizon particulièrement compacte. Cristal Horizon est réalisé à un, à deux ou à trois bacs: au profit d'un choix qui se base sur les nécessités de production du café-bistrot. Le plaisir de la fraîcheur à boire est redoublé, étant donné que Cristal Horizon peut être également employé en tant que réfrigérateur à boissons.

Really cool to drink

Granizadoras y frigo-bebidas

Cristal Horizon es el modelo "horizontal" de máquina de granizado Cristal, un producto Nuova Simonelli del sector accesorios profesionales para el bar. El sistema "horizontal" otorga solidez a la estructura de la máquina de granizado Cristal Horizon. Cristal Horizon se fabrica con una, dos y tres contenedores: para elegir mejor según las necesidades productivas del bar. Y puesto que Cristal Horizon se puede utilizar también como frigo-bebidas el placer de la frescura que se bebe es doble.

Gramolaten-und Getränkekühlgeräte

Cristal Horizon ist die "horizontale" Version des Gramolaten-gerätes Cristal, eine Neuproduktion der Firma Nuova Simonelli. Es wurde für den Sektor "professionelles Zubehör für Bars" geschaffen. Dank des "horizontalen" Systems hat das Gramolaten-gerät Cristal Horizon eine besondere kompakte Struktur und minimale Ausmaße. Cristal Horizon wird mit einer, zwei oder drei Wannen hergestellt: dies hat den Vorteil, daß man die entsprechend Version der persönlichen Bedürfnissen wählen kann. Und da Cristal Horizon auch als Getränkekühl-gerät verwendet werden kann, verdoppelt sich das Vergnügen an einem Schluck Frische.

Slush Machines and cold drink dispenser

Cristal Horizon is the "horizontal" version of the Cristal slush machine, produced by Nuova Simonelli under the category of professional bar accessories. The "horizontal system" makes the Cristal Horizon slush machine extremely compact. Cristal Horizon comes in single, two or three slush tubs, giving the customer the option to choose according to the bar's production requirements. Cristal Horizon can also be used as a drinks cooler, adding greater pleasure to drinking.

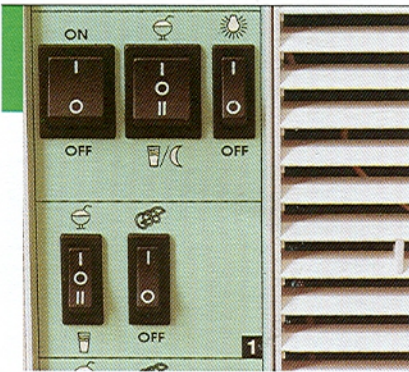

- Pannello comandi con interruttore per funzionamento notturno (bibita refrigerata).
- Tableau de commandes avec interrupteur pour le fonctionnement nocturne (boisson refroidie).
- Control Panel with night function switch (cold drink).
- Panel de mandos con interruptor para el funcionamiento nocturno (bebida refrescada).
- Schalttafel mit Schalter für Nachtbetrieb (gekühltes Getränk).

- Coperchi doppi per facilitare il riempimento delle vasche.
- Couvercles doubles pour faciliter le remplissage des bacs.
- Double tops for an easier filling of the containers.
- Dobles tapaderas para facilitar el llenamiento de los baldes.
- Doppelte Klappe um die Füllung der Wannen zu erleichtern.

- Regolazione della finezza della granita per ogni vasca.
- Régulation de la finesse de la granité pour chaque bac.
- Adjustable ice flakes for each container.
- Regulación de la fineza del granizado para cada balde.
- Regelung der Feinheit der Gramolate für jede Wanne.

CARATTERISTICHE TECNICHE

Struttura in acciaio inox con parti ed elementi di rifinitura in materiale antiurto. Sistema di miscelazione a doppia azione (brevettato) per assicurare una costante omogeneità e finezza alla granita, evitando anche la formazione di ghiaccio in superficie. Erogazione con rubinetto a leva. Vasche in policarbonato atossico, facilmente smontabili per un immediato lavaggio. Regolazione della finezza della granita per ogni singola vasca. Elevata capacità refrigerante, idonea anche ai climi più caldi. Utilizzo del granitore anche come frigosbita.

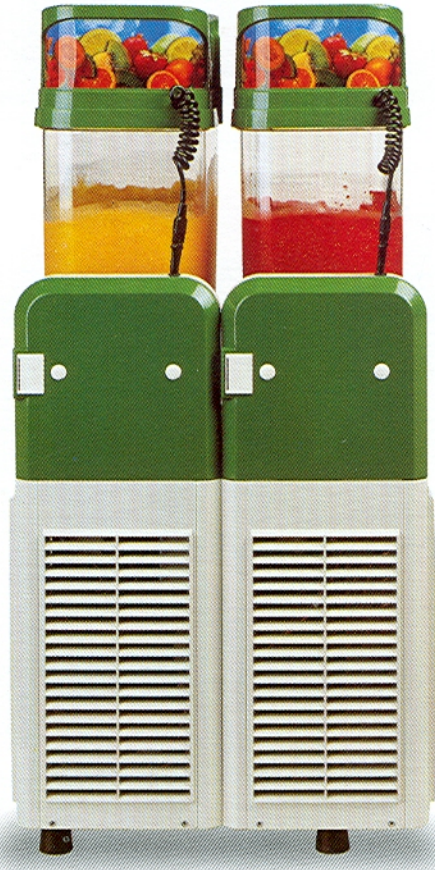

CARACTÉRISTIQUES TECHNIQUES

Structure en acier inox avec parties et éléments de finition en matériel antichoc. Système de mélange à double action (breveté) pour assurer la constante homogénéité et finesse du granité, en évitant en outre la formation de glace en surface. Ecoulement par robinet à levier. Bacs en polycarbonate atoxique, facilement démontables pour un lavage immédiat. Réglage de la finesse du granité pour chaque bac. Capacité de réfrigération élevée et appropriée même pour les climats les plus chauds. Emploi de la machine à granités également comme réfrigérateur à boissons.

TECHNICAL FEATURES

Structure made of stainless steel finished off with shockproof material. Double action blending system (patented) ensuring a consistent fine, homogenised granita with no risk of ice forming on the surface. Lever to command flow. Tubs made of non-toxic polycarbonate, easily dismantled for cleaning. Each single tub can regulate the consistency of the granita. Elevated cooling capacity, ideal for even the hottest climates. Slush machine can also be used to keep drinks cool.

CARACTERISTICAS TÉCNICAS

Estructura de acero inoxidable con partes y elementos del acabado de material resistente a los golpes. Sistema de mezclado con doble acción (patentado) para proporcionar un granizado homogéneo y fino, evitando la formación de hielo en la superficie. Suministro con grifo de palanca. Contenedores de policarbonato atóxico, fácil de desmontar para lavar inmediatamente. Regulación del granizado para cada contenedor. Capacidad de refrigeración elevada, ideal para los climas cálidos. Utilización de la máquina para granizado como frigo-bebidas.

TECHNISCHE EINGENSCHAFTEN

Struktur aus Inox-Stahl mit Ausstattungsteilen und elementen aus schlagfestem Material. Mischsystem mit doppeltem Antrieb (patentiert), um eine Gramolatte von gleichbleibender Homogenität und Feinheit zu garantieren und Eisbildung auf der Oberfläche zu vermeiden. Gramolatenabgabe mit Hilfe eines Hebelhahnes. Wannen aus ungiftigem Polycarbonat, leicht entnehmbar für eine problemlose Reinigung. Einstellung des Feinheitsgrades der Gramolatte bei jeder einzelnen Wanne. Hohe Kühlkapazität, auch für wärmere Klimazonen geeignet. Das Gramolatengerät kann auch als Getränkekühlgerät verwendet werden.

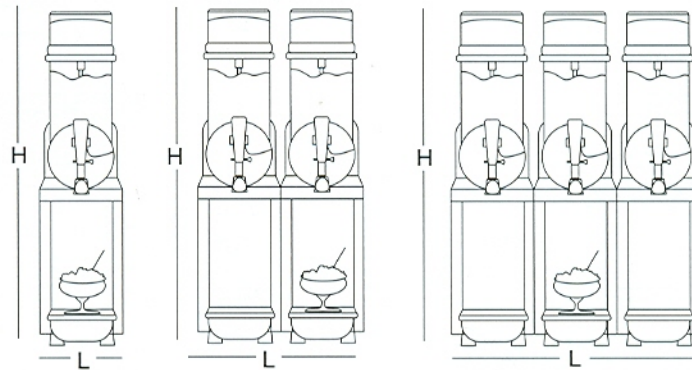

I marchi internazionali di approvazione certificano che tutte le macchine sono state sottoposte ad accuratissimi collaudi e controlli. The international mark of approval certify that all our machines have undergone severe tests and inspections.



Le specifiche tecniche e le caratteristiche delle macchine possono essere variate senza preavviso. La Nuova Simonelli si riserva il diritto di apportare modifiche senza preavviso. Les spécifications techniques des machines peuvent être modifiée sans préavis. Nuova Simonelli se réserve le droit d'apporter toutes modifications de constructions qu'il jugera nécessaire. The technical specifications and general characteristics of the machines can be changed without notice. Nuova Simonelli reserve the right to introduce all modifications that will deem necessary. Las especificas técnicas y las características de las máquinas pueden cambiar sin aviso previo. La Nuova Simonelli se reserva el derecho de aportar modificaciones sin aviso previo. Die Technische Daten und Eigenschaften der Maschinen Können, ohne Voranzeige, geändert sein. Die Nuova Simonelli sich vorbehalt das Recht um Änderungen, ohne Voranzeige, vorzunehmen.

MODELLI MODÈLES MODELS MODELOS MODELLE	DIMENSIONI LxPxH DIMENSIONS LxPxH DIMENSIONS WxDxH DIMENSIONES MAß	IMBALLO CARTONE LxPxH EMBALLAGE CARTON LxPxH CARTON EXPORT WxDxH EMBALAJE CARTÓN VERPACKUNG	PESO POIDS WEIGHT PESO GEWICHT	CAPACITÀ CAPACITÉ CAPACITY CAPACIDAD FASSUNGSVERMÖGEN	PESO NETTO POIDS NET NET WEIGHT PESO NETO NETTO GEWICHT	POTENZA ELETTRICA (115/230V - 50/60 Hz) PUISSANCE ÉLECTRIQUE (115/230V - 50/60 Hz) ELECTRICAL POWER (115/230V - 50/60 Hz) POTENCIA ELÉCTRICA (115/230V - 50/60 Hz) STROMSTÄRKE (115/230V - 50/60 Hz)
CRISTAL HORIZON 1	cm 20 x 48 x 84 8"x 19"x 33"	cm 22 x 50 x 86 9"x 20"x 34"	Kg 33 Lb 73	lt 10 x 1 GAL 2,6 x 1	Kg 30 Lb 66	W 530
CRISTAL HORIZON 2	cm 40 x 48 x 84 16"x 19"x 33"	cm 42 x 50 x 86 17"x 20"x 34"	Kg 62 Lb 137	lt 10 x 2 GAL 2,6 x 2	Kg 58 Lb 128	W 850
CRISTAL HORIZON 3	cm 60 x 48 x 84 24"x 19"x 33"	cm 62 x 50 x 86 25"x 20"x 34"	Kg 78 Lb 172	lt 10 x 3 GAL 2,6 x 3	Kg 74 Lb 163	W 1100

**nuova
simonelli**

Via M. D'Antegiano, 6 -
62031 Belforte del Chienti (MC) ITALY
Tel.+39-733-9501 Fax +39-733-950242
n.simonelli@nuovasimonelli.it
www.nuovasimonelli.it
U.S.A. DIVISION Tel. 360-366-2226 Fax 360-366-4015